

Condensatore :
Il condensatore è fissato sul distributore. Può perfettamente rimanere al suo posto e collegato. Ma si può anche depositarlo per immagazzinarlo in un luogo più freddo del cofano motore.

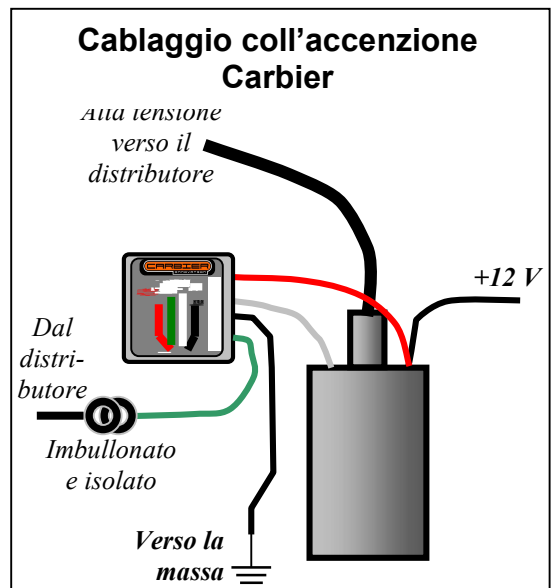

Jean-Paul Corbier, ingénieur
Allumages Carbier
2400, chemin de la Saint-Jean (est), Domaine de Grima,
F-06240 BEAUSOLEIL
Tél. : +33.(0)6.30.97.21.56

Imprimé le 14/03/2019 10:12

Date	Modification	Allumage électronique Accensione elettronica	CARBIER INNOVATIONS www.carbier.com
7 oct. 2005	Refonte de la notice, sans modification	FIAT 500	Vérif. :
2 oct. 2004	Fil noir devient 64 cm		Page 1 de 2
30 mai 2004	Nouvelle étiquette		4.1
14 mars 2019	Version bilingue		00003
1 ^{er} mars 2019	Traduzione in italiano		0
		Créé le 3 juillet 2003 par JPC	

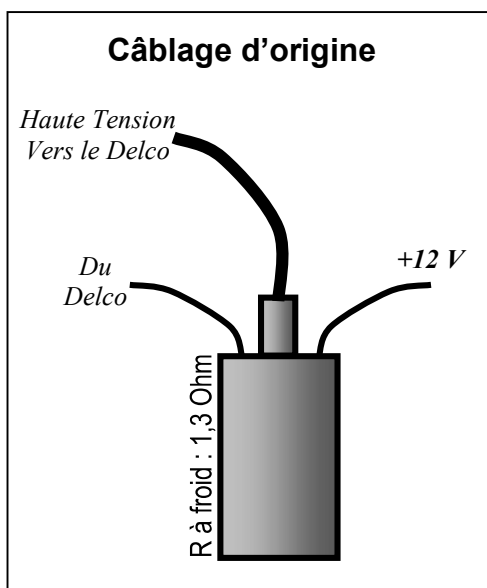
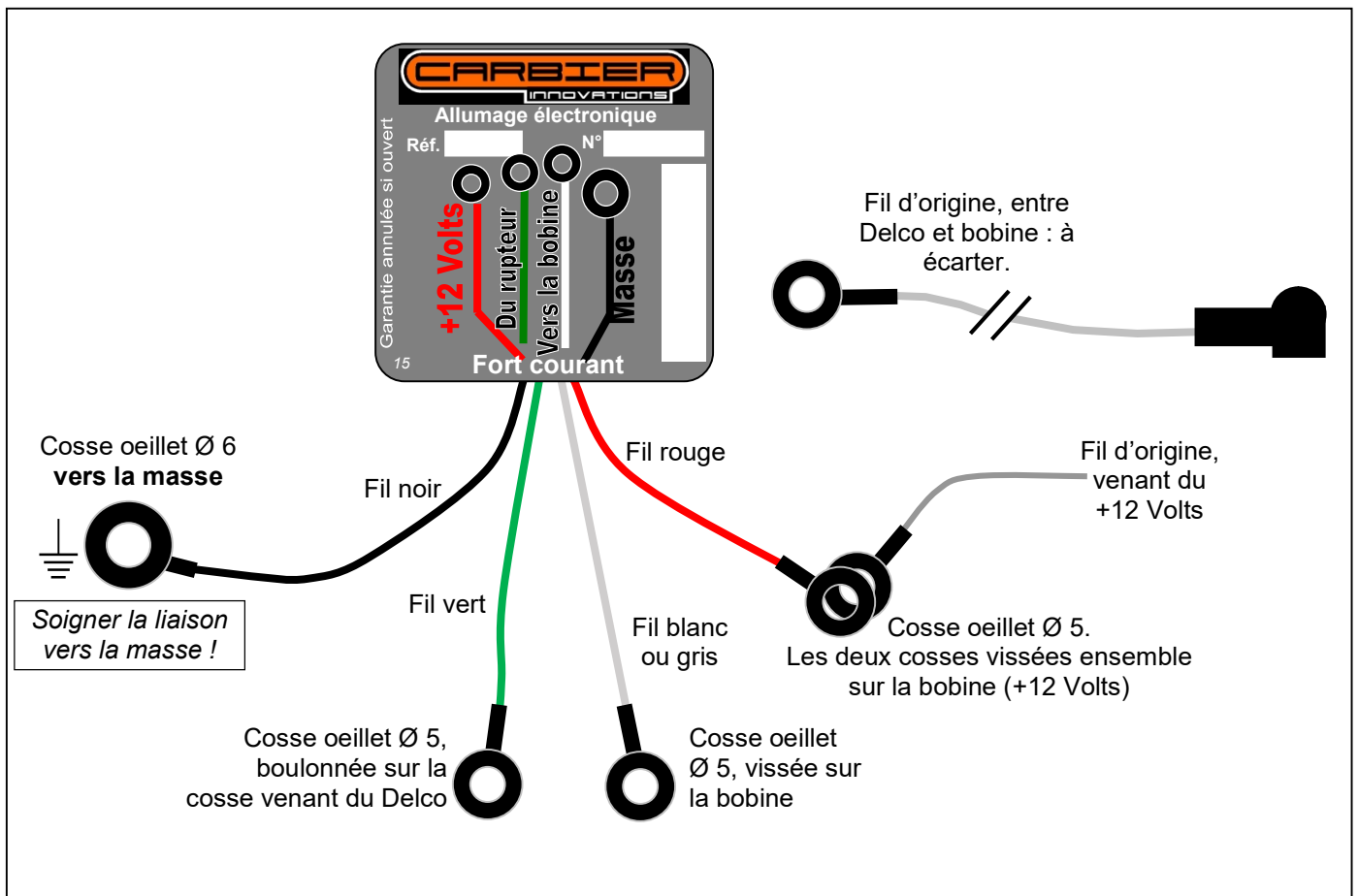

Condensateur :
Le condensateur est fixé sur le Delco. Il peut parfaitement rester en place, branché. Mais on peut aussi le déposer pour le stocker dans un endroit plus froid que le capot moteur.

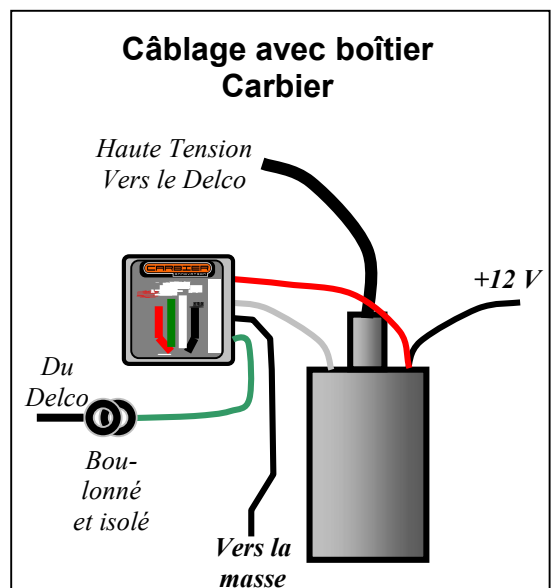

Jean-Paul Corbier, ingénieur
Allumages Carbier
2/400, chemin de la Saint-Jean (est), Domaine de Grima,
F-06240 BEAUSOLEIL
Tél. : +33.(0)6.30.97.21.56

Imprimé le 14/03/2019 10:12

Date	Modification	Allumage électronique Accensione elettronica	CARBIER INNOVATIONS www.carbier.com
7 oct. 2005	Refonte de la notice, sans modification	FIAT 500	Vérif. : Page 2 de 2
2 oct. 2004	Fil noir devient 64 cm		
30 mai 2004	Nouvelle étiquette		
14 mars 2019	Version bilingue		
1 ^{er} mars 2019	Traduzione in italiano		
		Créé le 3 juillet 2003 par JPC	4.1 00003 0