



Le module en place sur une Honda CB650.
The ignition module in place on a Honda CB650

To the genuine connector from the harness
 Vers le connecteur du faisceau d'origine



2 connecteurs à 6 voies, avec cosses femelles 2,8 mm
 2 connectors with 6 female 2,8 mm terminals



Vers le connecteur du faisceau d'origine
 To the genuine connector from the harness

Un module Carbier unique remplace les deux modules Honda d'origine.
 Fixer le module par sa patte de fixation en lieu et place des deux modules Honda d'origine.
 Les connecteurs du module Carbier se branchent sur les connecteurs existants.
 Il n'y a rien d'autre à faire.

One unique Carbier module replaces the two original Honda modules.
 Fasten the module through its bracket in place of the two Honda modules.
 The connectors of the Carbier module are to be plugged to the existing harness connectors.
 Nothing else to do.

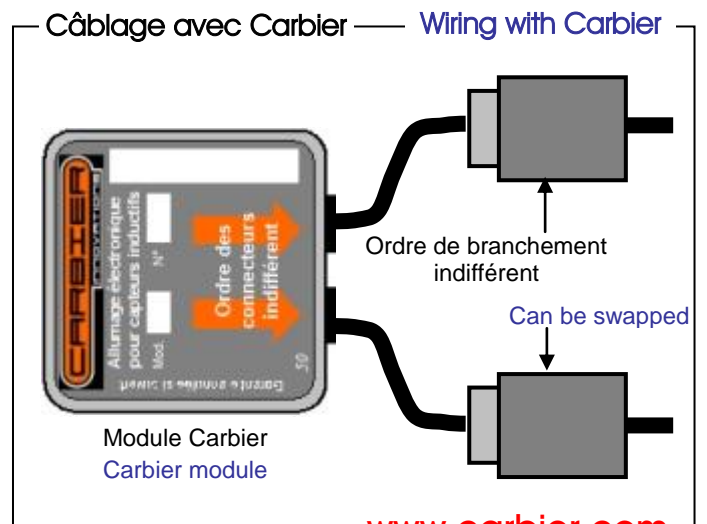
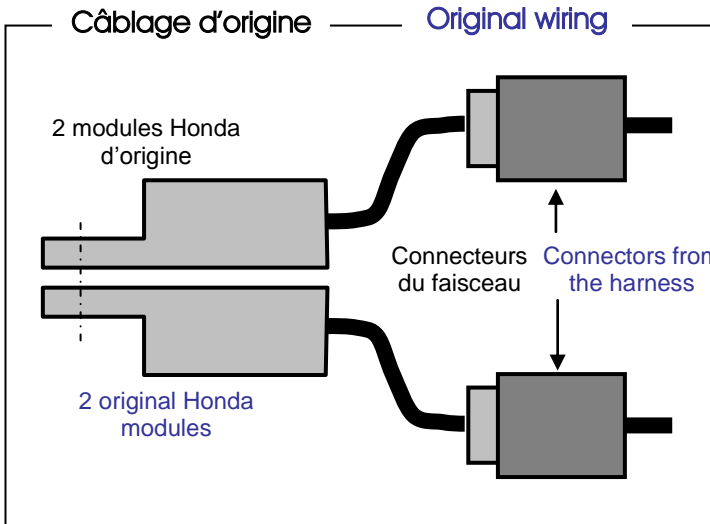

www.carbier.com

Jean-Paul Corbier, Ingénieur
 Allumages électroniques CARBIER
 2/400, chemin de la Saint-Jean (est), Domaine de Grima, F-06240 BEAUSOLEIL
 Tél. : +33.(0)6.30.97.21.56 ; e-mail : tech@carbier.com

Allumage électronique type 2			Date	Modification	CARBIER INNOVATIONS		
Boîtier pour capteurs Inductifs Honda			12 août 2006	Codes entreprise barrés	Page 1 de 1		
			8 octobre 2005	Mise à jour ; ajout traduction			
Créé le 15 mai 2004	Par JPC	Vérif. :	27 mai 2004	Ajout photo	4.1	00013	0